



Osnovne informacije

Grupa proizvoda	Altivar
Tip proizvoda ili komponente	Linijaska/motorna prigušnica
Kompatibilnost proizvoda	<p>ATV71HD75Y - linijska prigušnica - 1 po frekventnom regulatoru Frekventni regulator ATV340 motor: 22 kW 380...480 V - linijska prigušnica - 1 po frekventnom regulatoru ATV61HD15M3X - linijska prigušnica - 1 po frekventnom regulatoru ATV61HD30N4 - linijska prigušnica - 1 po frekventnom regulatoru ATV61HD37N4 - linijska prigušnica - 1 po frekventnom regulatoru ATV61HD45N4 - linijska prigušnica - 1 po frekventnom regulatoru ATV61HD55N4 - linijska prigušnica - 1 po frekventnom regulatoru ATV61HD55Y - linijska prigušnica - 1 po frekventnom regulatoru ATV61HD75Y - linijska prigušnica - 1 po frekventnom regulatoru ATV61HD90Y - linijska prigušnica - 1 po frekventnom regulatoru ATV61WD30N4 - linijska prigušnica - 1 po frekventnom regulatoru ATV61WD30N4C - linijska prigušnica - 1 po frekventnom regulatoru ATV61WD37N4 - linijska prigušnica - 1 po frekventnom regulatoru ATV61WD37N4C - linijska prigušnica - 1 po frekventnom regulatoru ATV61WD45N4 - linijska prigušnica - 1 po frekventnom regulatoru ATV61WD45N4C - linijska prigušnica - 1 po frekventnom regulatoru ATV61WD55N4 - linijska prigušnica - 1 po frekventnom regulatoru ATV61WD55N4C - linijska prigušnica - 1 po frekventnom regulatoru ATV71HD15M3X - linijska prigušnica - 1 po frekventnom regulatoru ATV71HD30N4 - linijska prigušnica - 1 po frekventnom regulatoru ATV71HD37N4 - linijska prigušnica - 1 po frekventnom regulatoru ATV71HD45N4 - linijska prigušnica - 1 po frekventnom regulatoru ATV71HD55N4 - linijska prigušnica - 1 po frekventnom regulatoru ATV71HD55Y - linijska prigušnica - 1 po frekventnom regulatoru ATV71HD90Y - linijska prigušnica - 1 po frekventnom regulatoru ATV71WD30N4 - linijska prigušnica - 1 po frekventnom regulatoru ATV71WD37N4 - linijska prigušnica - 1 po frekventnom regulatoru ATV71WD45N4 - linijska prigušnica - 1 po frekventnom regulatoru ATV71WD55N4 - linijska prigušnica - 1 po frekventnom regulatoru Frekventni regulator ATV320 motor: 11 kW 200...240 V - trofazno - motorna prigušnica - 1 po frekventnom regulatoru Frekventni regulator ATV320 motor: 15 kW 200...240 V - trofazno - motorna prigušnica - 1 po frekventnom regulatoru Frekventni regulator ATV630 motor: 55 kW 500...690 V - trofazno - linijska prigušnica - 1 po frekventnom regulatoru Frekventni regulator ATV630 motor: 75 kW 500...690 V - trofazno - linijska prigušnica - 1 po frekventnom regulatoru Frekventni regulator ATV630 motor: 90 kW 500...690 V - trofazno - linijska prigušnica - 1 po frekventnom regulatoru Frekventni regulator ATV930 motor: 55 kW 500...690 V - trofazno - linijska prigušnica - 1 po frekventnom regulatoru Frekventni regulator ATV930 motor: 75 kW</p>

Kompatibilnost grupe proizvoda	Altivar Machine ATV340 Altivar Machine ATV320 Altivar 71 Altivar 61 Altivar Process ATV600 Altivar Process ATV900 Easy Altivar 310
Primena uređaja	Smanjenje strujnih harmonika Smanjenje prenapona na priključcima motora
Vrednost induktivnosti	0,3 mH
[in] nazivna struja	107 A
Termički gubici	260 W
Električna veza	Ogoljene žice 6,5 mm

Dopunske informacije

Power supply frequency	50...60 Hz
Maksimalna struja	1.65 x nazivna struja (trajanje = 60 s)
Maksimalni pad napona na nazivnom opterećenju	5 %
Električna klasa izolacije	Klasa F
Minimalna odobrena udaljenost	5,5 mm IEC 60664
Puzna staza	11,5 mm u skladu sa IEC 60664
Masa proizvoda	16 kg
Širina	270 mm
Visina	210 mm
Dubina	180 mm

Okruženje

Standardi	EN 50178 IEC 60076 (sa HD398) VDE 0160 nivo 1
Ip stepen zaštite	Prigušnica: IP00 Priklučci: IP00
Karakteristike okruženja	3B1 u skladu sa IEC 721-3-3 3C2 u skladu sa IEC 721-3-3 3S1 u skladu sa IEC 721-3-3
Stepen zaprljanosti	2 u skladu sa EN 50178
Otpornost na vibracije	1 gn (f= 13...200 Hz) u skladu sa IEC 60068-2-6 1.5 mm između pikova (f= 3...13 Hz) u skladu sa IEC 60068-2-6
Otpornost na udare	15 gn za 11 milisekundi u skladu sa IEC 60068-2-27
Relativna vlažnost	0...95 %
Temperatura okoline za rad	45...55 °C (sa promenom struje od 2 % na °C) 0...45 °C (bez smanjenja struje)
Temperatura okoline za skladištenje	-25...70 °C
Nadmorska visina za rad uređaja	<= 1000 m bez smanjenja struje 1000...3000 m sa smanjenjem vrednosti struje 1 % na 100 m

Pakovanje

Unit Type of Package 1	PCE
Number of Units in Package 1	1
Package 1 Height	50 cm
Package 1 Width	60 cm
Package 1 Length	80 cm
Package 1 Weight	25,09 kg
Unit Type of Package 2	P06
Number of Units in Package 2	1
Package 2 Height	50 cm
Package 2 Width	60 cm
Package 2 Length	80 cm
Package 2 Weight	25,09 kg

Unit Type of Package 3	S06
Number of Units in Package 3	8
Package 3 Height	73,5 cm
Package 3 Width	60 cm
Package 3 Length	80 cm
Package 3 Weight	145,72 kg

Održivost ponude

Propis REACH	REACH Deklaracija
REACH bez SVHC	Da
EU RoHS direktiva	Proaktivna usaglašenost (proizvod nije u zakonskom okviru direktive EU RoHS) EU RoHS deklaracija
Bez toksičnih teških metala	Da
Bez žive	Da
Informacije o RoHS izuzecima	Da
RoHS regulativa za Kinu	RoHS Deklaracija Za Kinu

Ugovorna garancija

Garancija	18 months
-----------	-----------

Dimensions

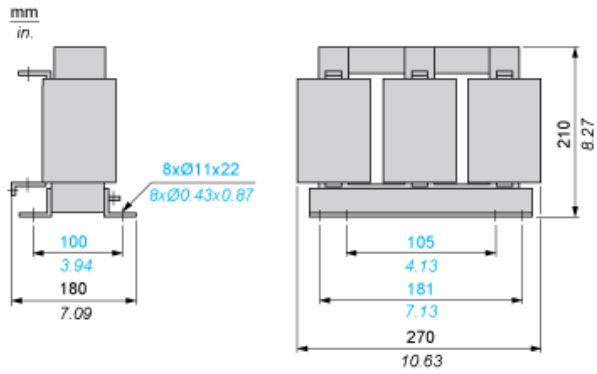

Recommended Schema - Line Choke

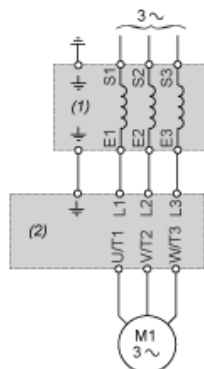

- (1) Line Choke
- (2) Drive

Recommended Schema - Motor Choke

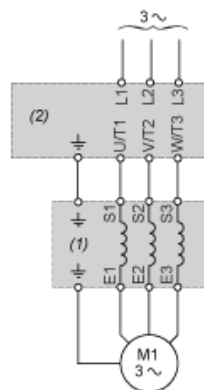

- (1) Motor Choke
- (2) Drive