



Osnovne informacije

Grupa proizvoda	Harmony XVM
Tip proizvoda ili komponente	Sastavljena i prefabrikovana svetleća kolona
Tip baze svetleće kolone ili semafora	2 svetleće jedinice
Ime komponente	XVM
Svetlosni izvor	Zelena izrazito sjajan LED sa BA 15d bazi trajna signalizacijom Crvena izrazito sjajan LED sa BA 15d bazi trajna signalizacijom
Boja svetlosnog bloka	Crvena/zelena
[us] nazivni napon napajanja	24 V AC/DC
Tip baze svetleće kolone	Baza bez zujalice
Način montiranja	Vertikalno

Dopunske informacije

Sastav seta	Poklopac Aluminijumski cevasti nosač Plastična pločica za montažu Baza
Prečnik za montiranje	45 mm
Povezivanje - priključci	Žičani završeci, 1 x 0.325 mm ² (AWG 22)
Označavanje	CE
Držač za montažu	Aluminijum cev
[ui] nazivni napon izolacije	250 V u skladu sa IEC 60947-1
Nazivno ograničenje napona	0.85...1.1 Un u skladu sa IEC 60947-5-1
Potrošnja struje	43 mA na LED jedinica za trajno osvetljenje
[uimp] nazivni podnosivi impulsni napon	4 kV u skladu sa IEC 60947-1
Masa proizvoda	0,395 kg

Okruženje

Ip stepen zaštite	IP42 vertikalnoj poziciji u skladu sa IEC 60529
Sertifikacija proizvoda	CCC
Standardi	EN/IEC 60947-5-1 EN/IEC 60947-1
Temperatura okoline za skladištenje	-25...70 °C
Temperatura okoline za rad uređaja	-10...50 °C
Kategorija prenapona	Klasa I u skladu sa IEC 60947-1 Klasa I u skladu sa IEC 60947-5-1 Klasa I u skladu sa IEC 61140
Tretman zaštite	TC

Pakovanje

Unit Type of Package 1	PCE
Number of Units in Package 1	1
Package 1 Height	5,5 cm
Package 1 Width	8,3 cm
Package 1 Length	54,0 cm
Package 1 Weight	516,0 g
Unit Type of Package 2	S04
Number of Units in Package 2	20
Package 2 Height	30,0 cm
Package 2 Width	40,0 cm
Package 2 Length	60,0 cm
Package 2 Weight	11,375 kg
Unit Type of Package 3	P06
Number of Units in Package 3	80
Package 3 Height	80,0 cm
Package 3 Width	80,0 cm
Package 3 Length	60,0 cm
Package 3 Weight	54,788 kg

Održivost ponude

Status održive ponude	Green Premium proizvod
Propis REACH	REACH Deklaracija
EU RoHS direktiva	Proaktivna usaglašenost (proizvod nije u zakonskom okviru direktive EU RoHS) EU RoHS deklaracija
Bez žive	Da
Informacije o RoHS izuzecima	Da
RoHS regulativa za Kinu	RoHS Deklaracija Za Kinu
Izjava o zaštiti okoliša	Profil Ekološke Prihvatljivosti Proizvoda
WEEE	Ovaj proizvod je na tržištima Evropske unije neophodno odložiti u skladu sa specifičnim smernicama za prikupljanje otpada i nikako ne sme da dospe u kontejnere za otpatke.

Ugovorna garancija

Garancija	18 meseci
-----------	-----------

Pre-Assembled and Pre-Cabled Tower Light with Fixing Base for Mounting on Vertical Support (Support Tube + Metal Bracket)

Dimensions

Below drawing shows the maximum configuration of the product. Select the number of stages according to the product characteristics in order to get b2 dimension.

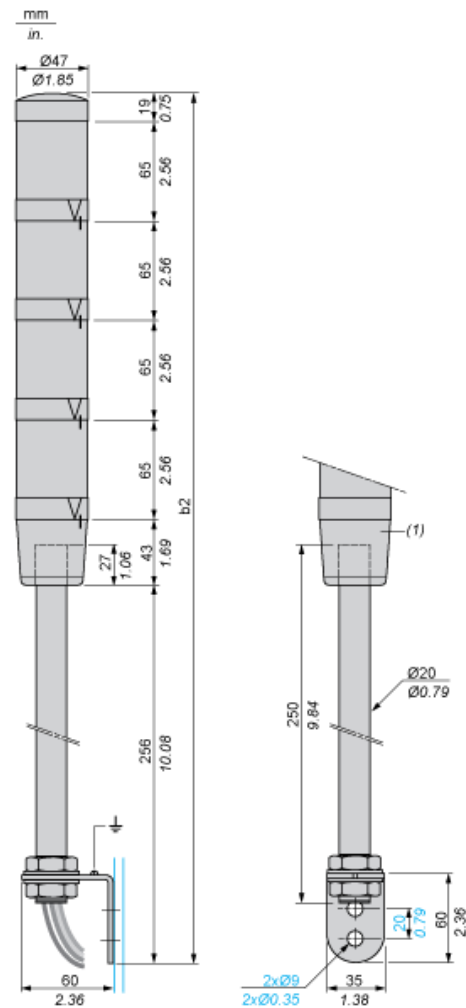

(1) Base unit with or without buzzer.

Number of illuminated units	b2 in mm	b2 in in.
1 unit	383	15.08
2 units	448	17.64
3 units	513	20.20
4 units	578	22.76

Pre-Assembled and Pre-Cabled Tower Light

Wire Colors

4th illuminated unit: yellow wire

3rd illuminated unit: green wire

2nd illuminated unit: white wire

1st illuminated unit: blue wire

Common: black wire

Buzzer (if integrated in base unit): grey wire