



Osnovne informacije

Grupa proizvoda	Harmony XVU
Tip proizvoda ili komponente	Modularna svetleća kolona
Pribor / posebni tip	Ploča za fiksiranje
Pribor / posebna kategorija	Pribor za montažu
Ime komponente	XVU
Prečnik za montiranje	60 mm

Dopunske informacije

Nosači za montažu	Montaža na zid
Kompatibilnost proizvoda	XVUZ05 XVUZ800 XVUZ400 XVUZ02Q XVUZ02
Materijal	Aluminijum V-0 otpornost na plamen u skladu sa UL 94
Boja kućišta	Crna
[us] nazivni napon napajanja	24 V AC/DC 110...240 V AC
Dužina	8 mm
Masa proizvoda	0,36 kg

Okruženje

Temperatura okoline za skladištenje	-40...70 °C
Temperatura okoline za rad uređaja	-25...50 °C
Ip stepen zaštite	IP65
Sertifikacija proizvoda	CSA UL CE

Pakovanje

Unit Type of Package 1	PCE
Number of Units in Package 1	1
Package 1 Height	5,068 cm
Package 1 Width	6,844 cm
Package 1 Length	11,412 cm
Package 1 Weight	491,0 g
Unit Type of Package 2	CAR
Number of Units in Package 2	10
Package 2 Height	15,6 cm
Package 2 Width	15,3 cm
Package 2 Length	39,8 cm
Package 2 Weight	5,651 kg

Održivost ponude

Status održive ponude	Green Premium proizvod
Propis REACH	REACH Deklaracija
EU RoHS direktiva	Proaktivna usaglašenost (proizvod nije u zakonskom okviru direktive EU RoHS) EU RoHS deklaracija
Bez žive	Da
Informacije o RoHS izuzecima	Da
RoHS regulativa za Kinu	RoHS Deklaracija Za Kinu
Izjava o zaštiti okoliša	Profil Ekološke Prihvatljivosti Proizvoda
Profil cirkularnosti	Informacije O Kraju Radnog Veka

Dimensions

Rear View

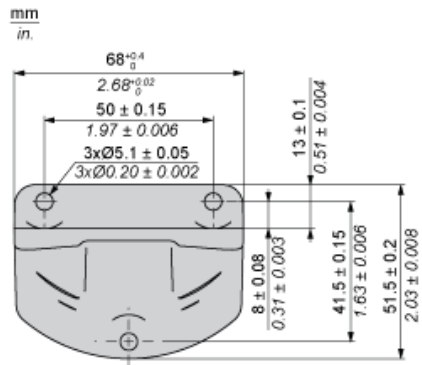

Side View

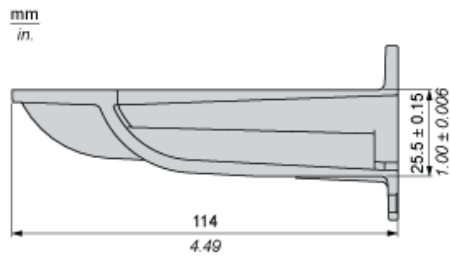

Vertical Support Panel Drillings

